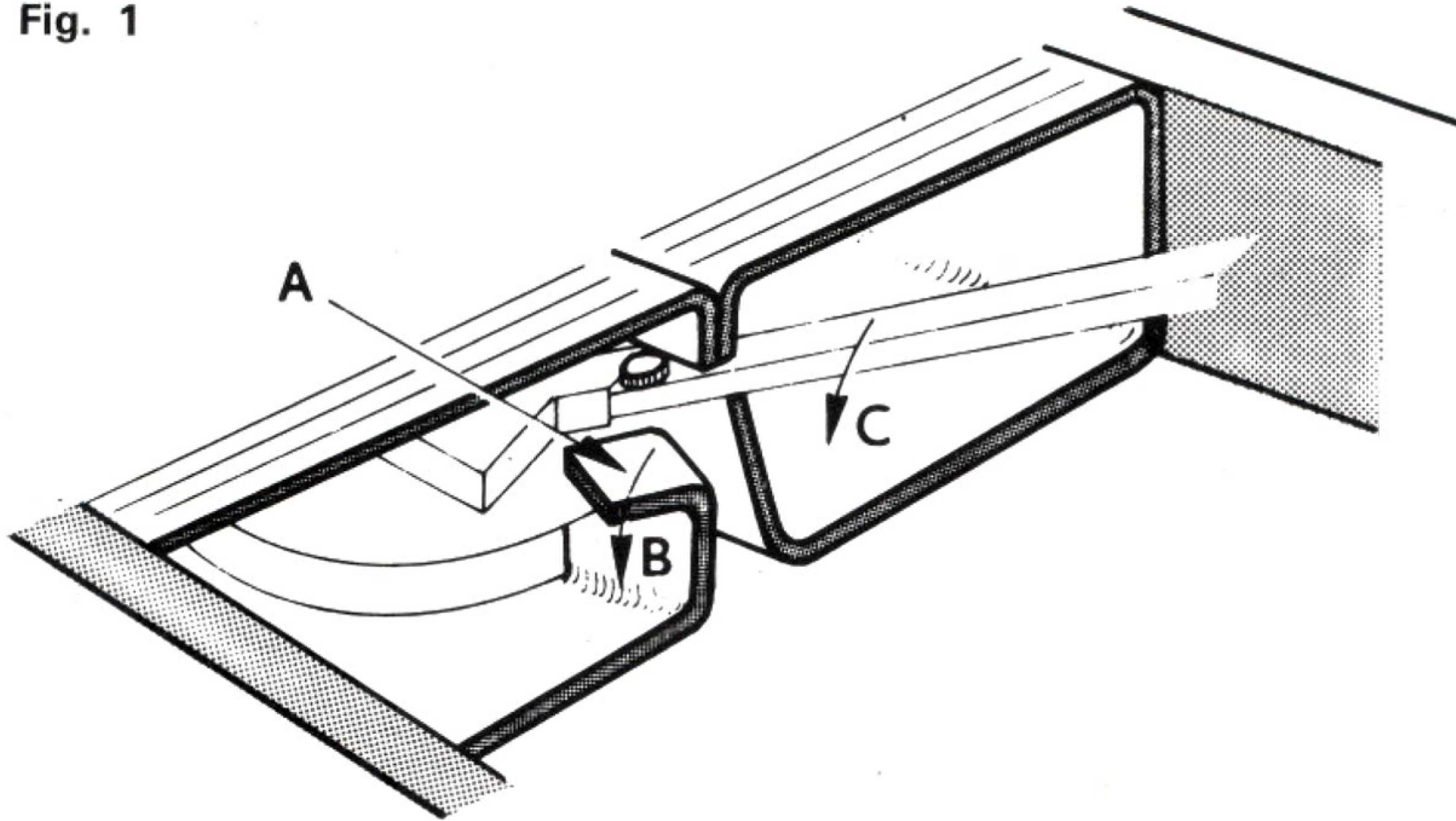

Fig. 1



## INSTRUCTIONS DE DÉBALLAGE

Vous venez d'ouvrir le carton emballant et protégeant votre platine lors de son transport. Pour éviter toute fausse manœuvre risquant d'endommager cette dernière, suivez les instructions suivantes. Merci.

- 1°/ Enlevez la plaque carton supérieure.
- 2°/ A l'aide des deux logements prévus dans les côtés droit et gauche du calage périphérique, saisissez et sortez ce dernier du carton en le soulevant verticalement, et posez-le sur une table.
- 3°/ Regardez le côté droit du calage central (Fig. 1) - Pliez la patte A suivant la flèche B - Dégagez délicatement le bras vers la droite, suivant la flèche C, sans forcer sur l'axe, et extraire le calage central en le soulevant verticalement.
- 4°/ Arrachez le scotch maintenant le calage périphérique - Ouvrez le côté Avant et le côté Droit (Fig. 2), fixez le bras sur son repose bras - Tirez la platine horizontalement suivant la flèche D, et déposez là sur son lieu d'utilisation.
- 5°/ Sortez le plateau en alliage léger, le couvre plateau caoutchouc, le disque enjoliveur, la notice d'utilisation, la carte de garantie, du sachet plastique.
- 6°/ Sortez du carton le calage inférieur et récupérez :
  - \* 1 centreur 45 tours,
  - \* 1 contre-poids,
  - \* 1 sachet d'équipement anti-skating, comprenant la potence, la tige graduée, le poids.
  - \* 1 sachet d'équipement de coquille de tête, comprenant : 1 contre-plaque équipée,
  - \* 2 vis CB M2,5 × 10, 2 vis CB M2,5 × 16.

Pour la mise en route de votre platine, lisez attentivement la notice d'utilisation.

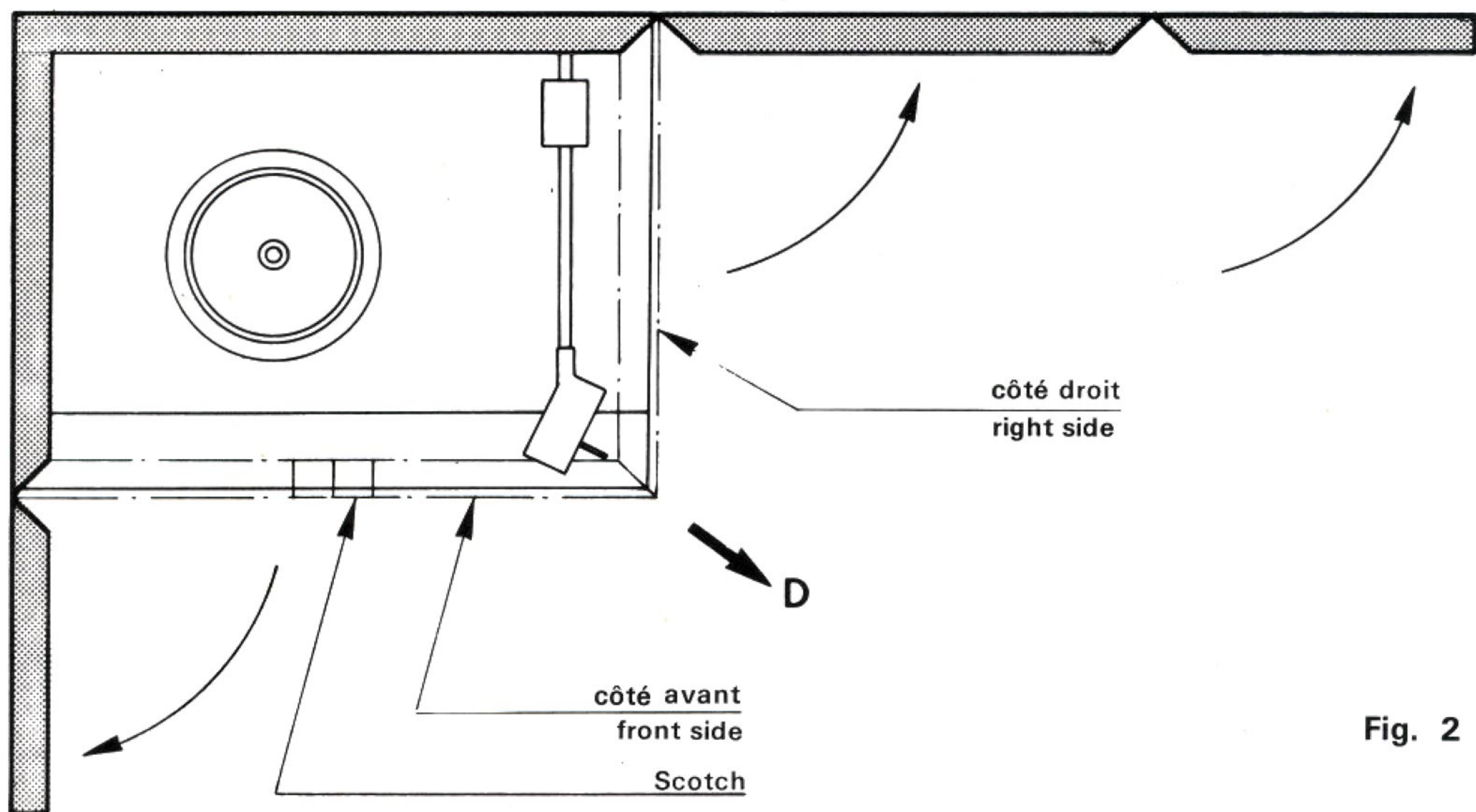

Fig. 2

## INSTRUCTIONS FOR UNPACKING

You just have opened the parcel containing and protecting your turntable during the transport. In order to avoid any wrong operation damaging the unit, please follow carefully the instructions. Thank you.

- 1°/ Withdraw the upper cardboard sheet.
- 2°/ Thanks to the two lodgments foreseen within the right and front sides of peripheric wedging, hold and take out the latest from the parcel in lifting it vertically and lay it on a table.
- 3°/ Look at the right side of middle wedging (Fig. 1). Fold the supporting leg A according to the arrow B. Nicely, make free the arm towards the right direction, following the C arrow avoiding to force on the axis then extract the middle wedging in lifting it vertically.
- 4°/ Draw away the scotch maintaining the peripheric wedging. Open the front and right sides (Fig. 2). Fix the arm on the pick-up arm rest. Draw the turntable horizontally following the D arrow and install your turntable on its final location.
- 5°/ Take off from the plastic bag the plate in light alloy, the rubber plate, the trim disc, the technical notice, the guarantee card.
- 6°/ Bring out of the parcel the lower wedging and recover :
  - \* the plastic center disc,
  - \* the counterweight,
  - \* the bias compensator assembly,
  - \* the cartridge carrier accessory bag,
  - \* the cartridge carrier assembly.

Finally, read carefully the instructions of use for the starting of your turntable.